

Esperança HUGUET ENGUITA\*

## LA CERÀMICA FINA D'ÈPOCA ROMANA DE L'ABOCADOR DE LA PLAÇA DEL NEGRET (VALÈNCIA)

RESUMEN: El presente artículo estudia los diferentes tipos de vajilla fina (*sigillata* itálica, sudgálica, hispánica y africana) y las lucernas de época romana encontradas en 1990 en la excavación de la Plaza del Negrito. Éstas formaban parte de un gran basurero imperial periurbano que, a finales del siglo II, colmató la depresión natural del terreno situada en esta zona. Se estudia un vasto conjunto de *sigillata* hispánica, mayoritaria en el basurero, aunque es otro tipo de material (como *sigillata* africana y ánforas) el que aporta precisión cronológica. Este estudio aporta información interesante respecto al comercio, la cultura material y la sociedad romana de *Valentia*.

PALABRAS CLAVE: *Valentia*, Romano imperial, basurero, *sigillata*, importación.

ABSTRACT: This article studies the different kinds of fine ware (*Italic, Suthgalic, Hispanic and African sigillata*) as well as lamps belonging to the Roman period found in 1990. They were in a big imperial rubbish dump in the outskirts of the city. Towards the end of the II century, this dump filled to the edge the natural depression which was to be found in this area. A massive joint of *hispanic sigillata*, which was quite abundant in this dumper, is studied. Nevertheless, it is another kind of material (such as *African sigillata* and anphoras) the one that gives chronological accuracy. This research contributes interesting information about the trade, the material culture and the Roman society in *Valentia*.

KEY WORDS: *Valentia*, empiral roman, rubbish dump, *sigillata*, importation.

---

\* SIAM. C/ Traginers, s/n. 46014, València.  
Gràcies a Cristina Valiente per la traducció a l'anglès.

## INTRODUCCIÓ

A la zona oest de l'actual plaça de la Mare de Déu, a uns 20-25 metres fora del recinte de la ciutat romana (fig. 1), aparegué un gran abocador imperial de 2'10 m de potència màxima. Durant l'excavació, l'abocador es dividí en diversos estrats per a intentar veure-hi una possible successió cronològica (UE 1128, 1235, 1257, 1263, 1312), però l'homogeneïtat del material ceràmic no ho permet (fig. 2). Es componia d'una terra verda i argilosa. Morfològicament l'abocador tenia un pendent cap al sud en la part superior, on la terra era marró i molt compacta, i la base s'assentava sobre una zona plana.

La composició de l'abocador era heterogènia i constava d'abundants materials de construcció com *tegulae*, *imbrices* i escasses restes de pintura mural; malacofauna i restes de fauna (porcs, bòvids, cavalls, cérvols, aus, entre altres); carbons en proporcions considerables, escòries de ferro i vidre; una inscripció funerària marmòria i el cap d'una figura masculina de terracota. La ceràmica més abundant eren les àmfores, que ja van ser motiu estudi en 1995 per part de T. Herreros. Abundantíssima va ser també la ceràmica comuna, amb un interessant conjunt de pasta reductora. Sigil·lates, de diferents produccions, es trobaren en quantitats gens menyspreables, com també africana de cuina. La característica principal del conjunt és, sense dubte, el gran volum ceràmic que aporta i del qual tractaré únicament la vaixel·la fina i les llànties.

## TERRA SIGIL·LATA ITÀLICA

La sigil·lata aretina és abundant als nivells romans de *Valentia* en el moment de reocupació de la ciutat, el qual coincideix amb la màxima importació d'aquest tipus de productes entre finals del segle I aC i principis del segle I. Prova d'açò és el dipòsit votiu de l'Almoïna (Albiach i altres, 1998: 142). En altres ciutats romanes de l'actual País Valencià, com *Saguntum* i *Ilici*, les importacions de sigil·lata aretina comencen abans i suposen un volum major que el de la ciutat de *Valentia*. A l'abocador del Negret s'ha trobat una única base de terra sigil·lata aretina que pertany a un plat obert i llis amb un peu baix i gros i sense vernís interior. Possiblement estaria fabricat en el període clàssic entre el 15 aC i el 15 dC (Goudineau, 1968; Ettliger, 2002), i sense cap dubte es pot afirmar, tenint en compte la cronologia de la resta de materials d'aquest abocador, que es tracta d'un fragment residual.

Les sigil·lates tardoitàliques llises començaren a produir-se cap al 50 (Rizzo, 2003: 74), mentre que les produccions decorades tingueren cap al 70 una fase d'experimentació en la qual es copiaren els motius decoratius de les produccions aretines anteriors signades per *Xantus* i *Zoilus* (Ettliger, 2002: 13). Els primers fragments de tardoitàliques decorades es daten en època de Domicià a les termes del Nuotatore a Ostia (Medri, 1992: 29) i són inexistents a Pompeia. Podríem dir que aquestes ceràmiques són l'últim estadi

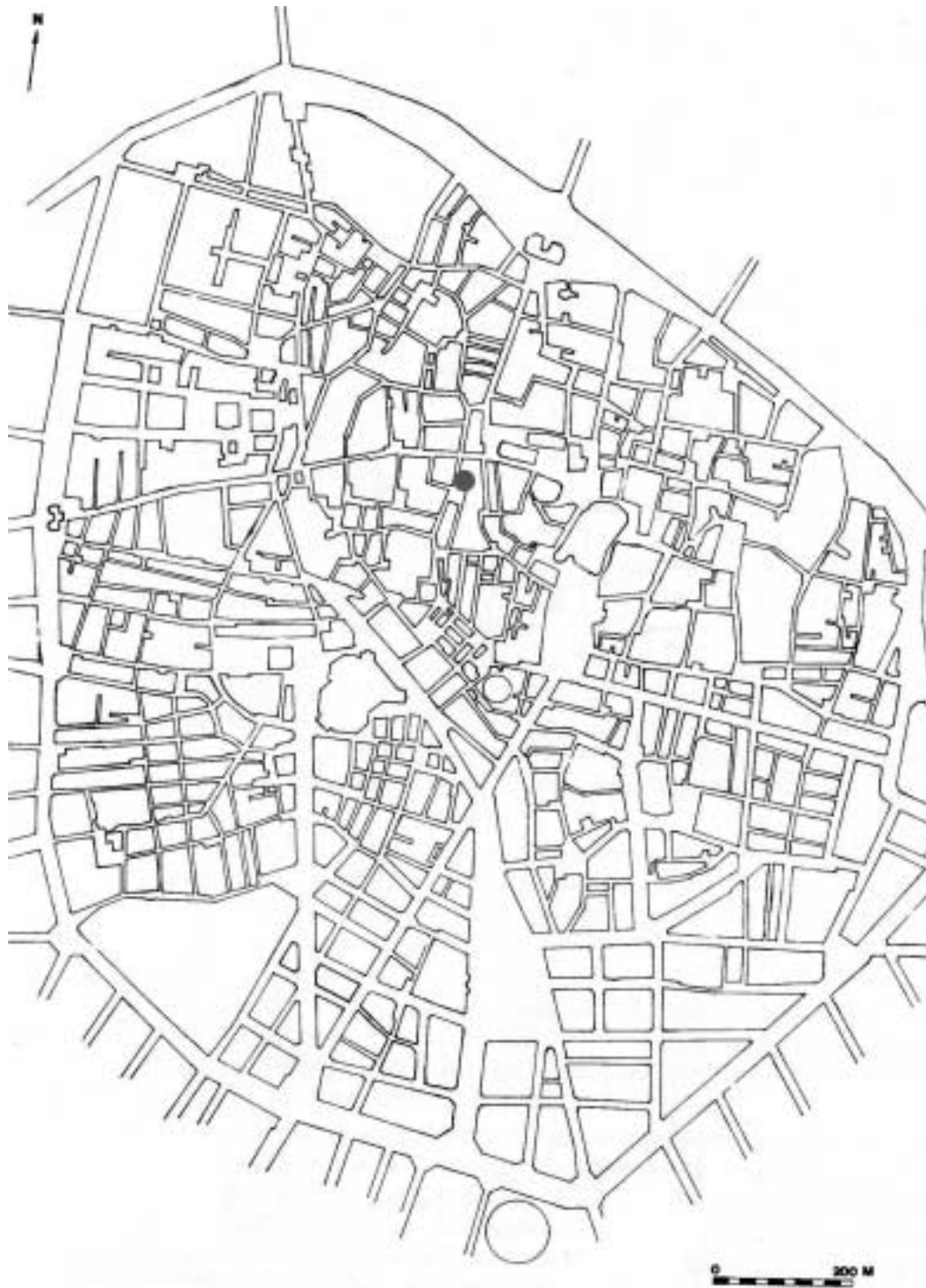

Fig. 1.- Plànol de situació de l'excavació de la Plaça del Negret.

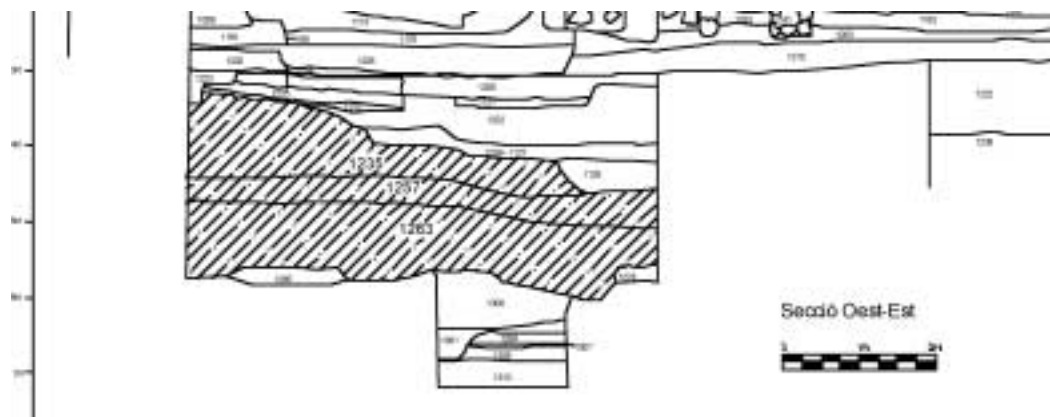

Fig. 2.- Secció N-S de l'excavació amb les UEs corresponents a l'abocador marcadés.

evolutiu de les sigil·lates itàliques. Tecnològicament són de menor qualitat, amb una decoració i un repertori de formes limitat d'influència aretina i sobretot sudgàl·lica, que deformen la morfologia tradicional i desenvolupen la decoració fins a individualitzar els motius decoratius que poques vegades es representen com a part d'una escena. L'origen d'aquestes produccions és encara incert, però s'apunten dos nuclis de producció: un a la Campània, possiblement a *Puteoli*, on es produeix sols ceràmica llisa (Pucci, 1985: 14); i l'altre a l'Etrúria septentrional, possiblement a Pisa, des d'on embarcarien per ser exportades a la costa tirrènica, les províncies africanes (Guery, 1987: 79) i amb menor mesura les costes hispàniques. En el grau de coneixement que es té actualment de les sigil·lates tarδοitàliques resulta difícil determinar la fi d'aquests productes. A Cosa s'ha trobat un fragment de tarδοitàlica que utilitza com a punxó una moneda de Sabina datada entre el 128 i el 137 (Ettlinger, 2002: 13). Així doncs, els tallers continuen actius fins a l'època antonina. Podria començar en aquest moment l'època de crisi.

A l'abocador del Negret s'han identificat 15 fragments de sigil·lates tarδοitàliques (taula 1). Tots tenen unes característiques físiques comunes amb una pasta poc depurada i de secció gruixuda. El seu vernís molt lleuger és d'una qualitat baixa i té restes d'empremtes digitals. Sols s'ha identificat un plat o forma oberta, mentre que la resta de fragments pertanyen a la copa Drag. 29, de quatre individus (fig. 3). Pel que fa a la decora-

Classe	Forma	Qt.	Frag.	Proced.	NMI
TSA	plat	1	base	Arezzo	1
TS tarδοitàlica	plat o forma oberta	1	base	Pisa	1
TS tarδοitàlica	Drag. 29	2	bases	Pisa	
		3	vores		
		9	cos		4

Taula 1.- Recompte de sigil·lates itàliques de l'abocador.

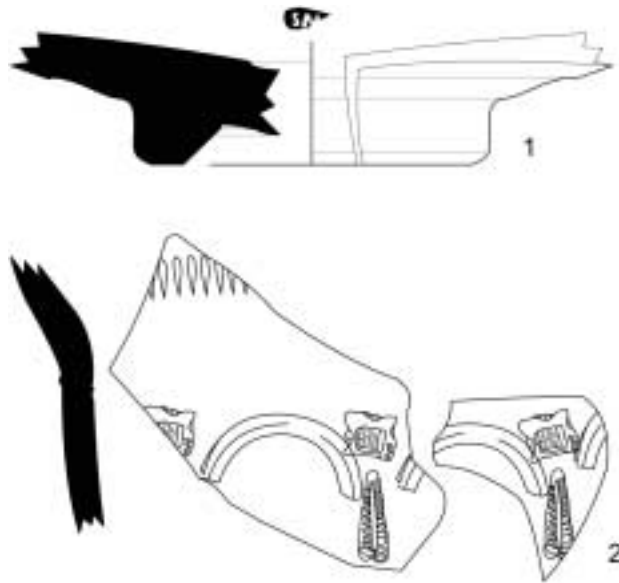

Fig. 3.- Terra Sigil·lata Tardoitàlica: 1 i 2, Drag. 29.

ció veiem representat un dels esquemes típics de les produccions tardoitàliques, la seqüència d'arcs (fig. 3, 2).

S'ha identificat una marca incompleta (fig. 3, 1), possiblement *in planta pedis* o oblonga, que presenta sols dues lletres capitals del nom del terrisser: S M, l'última de les quals està partida. Entre les possibilitats les més probables són els dos principals exponents dels *Murrii* (Pucci, 1973): *Sex. Murrii Pisanus* (S M P) i *Sex. Murrii Festus* (S M F). Els dos fabricaren vaixel·la decorada i tenen una cronologia similar: des del 80/90 fins a època tardoantonina. Les característiques de la pasta i vernís fan pensar en un origen pisà de les peces, hipòtesi reforçada pel segell *Murri*.

El repertori tardoitàlic del Negret és, com caldria esperar, un repertori restringit pel que fa a formes i a quantitat, més bé fruit d'un comerç esporàdic i no d'un flux comercial continu. Aquestes ceràmiques no són abundants però estan presents en la majoria de jaciments costaners mediterranis. L'arribada de productes tardoitàlics a terres d'Alacant i Múrcia fou major en quantitat i també en duració, ja que s'hi troben representats els primers i els últims terrissers (Ribera, 1988-89: 178), però *Valentia* no sembla participar d'aquest flux comercial.

## TERRA SIGIL·LATA SUDGÀL·LICA

Entre els tallers de la Gàl·lia que fabricaren sigil·lates destaca La Graufesenque (Vernhet, 1976), ja que és un centre terrisser de primer ordre, que abastí a la ciutat de *Valentia* i a la major part de les ciutats hispàniques costaneres durant la segona meitat del

Classe	Forma	Qt.	Fragm.	Procedència	NMI
TSS	Drag. 29	12	vora	La Graulesenque	4
		7	costera		
		2	base		
TSS	Drag. 37	3	vora	La Graulesenque	6
		17	cos		
			base		
TSS	Drag. 30	10	vora	La Graulesenque	4
		11	cos		
		1	base		
TSS	Hern. 13	2	cos	La Graulesenque	2
TSS	Hern. 7	2	cos	La Graulesenque	2
TSS	Ritt. 8	1	vora	La Graulesenque	2
		1	base		
TSS	Halten. 11	1	vora	La Graulesenque	1
TSS	Drag. 15/17	7	vora	La Graulesenque	4
		8	cos		
		4	base		
TSS	Drag. 22	1	base	La Graulesenque	1
TSS	Drag. 18	18	vora	La Graulesenque	6
		6	cos		
		4	base		
TSS	Drag. 24/25	34	vora	La Graulesenque	13
		10	cos		
		2	base		
TSS	Drag. 27	61	vora	La Graulesenque	22
		12	cos		
		27	base		
TSS	Drag. 33	1	vora	La Graulesenque	2
		2	base		
TSS	Drag. 35	4	vora	La Graulesenque	2
TSS	Drag. 36	1	vora	La Graulesenque	2
		2	cos		
TSS	forma tancada	2	base	La Graulesenque	2
		1	cos		
TSS	sense determ.	48	cos	La Graulesenque	
		5	base		
		1	vora		

Taula 2.- Recompte de sigil·lates sudgàliques de l'abocador.

segle I. Aquest taller comença a produir cap al 10 dC i, després d'una primera etapa d'assaig (Passelac, 1986: 36), els seus terrissers anaren desenvolupant tant el repertori formal com l'ornamental (Bémont i Jacob: 1986), al mateix temps que distribuïren els productes, de mica en mica, més lluny. Al voltant del nucli principal aparegueren tallers filials o dependents d'aquest (Hofmann, 1986). Aquestes sigil·lates, amb el seu cost menor i la millor ubicació del centre productor, aconseguiren imposar-se als mercats romans occidentals, i desplaçar el producte que els havia inspirat, la terra sigil·lata aretina. La sigil·lata sudgàlica es difongué essencialment per la Gàl·lia, Germània i Britània, però també per la Península Itàlica i per Hispània, fins al Magreb i Síria. Al País Valencià arribà també aquesta vaixella fina (Poveda i Ribera, 1994), que guanyà terreny a les aretines, i acaparà la major part del mercat des d'època clàudia, quan arriben les primeres sigil·lates sudgàliques, sobretot a la zona nord. En aquesta zona, la incidència dels productes sudgàlics serà notable en poc temps, ja que es convertirà en vaixella predominant en la taula, després de desplaçar-ne els productes itàlics.

La sigil·lata sudgàlica és present a l'abocador del Negret en un percentatge notablement inferior que la sigil·lata hispànica (taula 2). Els recipients llisos més abundants són les copes Drag. 27 i 24/25 (fig. 4, 4 i 3), seguides dels plats Drag. 18 i 15/17 (fig. 4, 5 i 2). Aquestes formes estan datades entre època clàudia i flàvia, coincidint amb el perí-

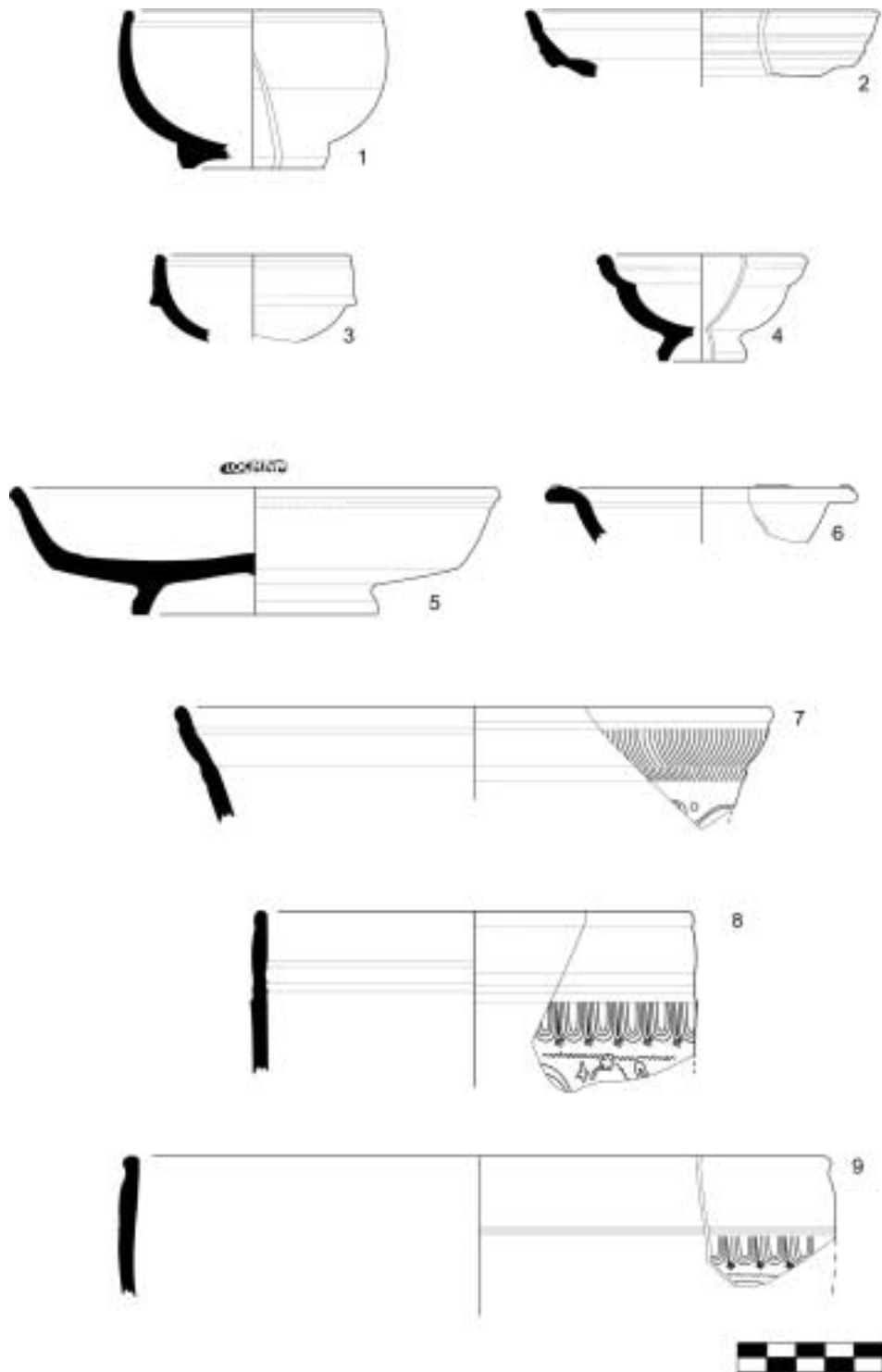

Fig. 4.- Terra Sigillata Sudgàlica: 1, Ritt. 8; 2, Drag. 15/17; 3, Drag. 24/25; 4, Drag. 27; 5, Drag. 18; 6, Drag. 35; 7, Drag. 29; 8, Drag. 30; 9, Drag. 37.

ode de major exportació de La Graufesenque cap a terres valencianes. Són més escasses les formes tardanes desenvolupades a partir de la dècada dels 60, com les formes Drag. 35 i 36 (fig. 4, 6), que tingueren el seu auge en època de Vespasià i Trajà, quan s'havien començat a reduir les importacions sudgàl·liques. Tanmateix, hi ha una forma primerenca Haltern 11 datada a principis del segle I que testimonia l'arribada d'aquests productes a *Valentia*. La copa carenada Drag. 29 (fig. 4, 7) d'època clàudia és la forma més abundant entre les decorades, seguides de la Drag. 30 (fig. 4, 8), de la mateixa cronologia, i 37 (fig. 4, 9), d'època flàvia, que apareixen en proporcions similars. Pel que fa a la decoració, veiem els motius decoratius més típics de la sigil·lata sudgàl·lica amb creus de Sant Andreu, garlandes d'elements vegetals, gallons i algun fragment amb decoració figurada d'animals i representacions humanes.

Dels segells que s'han pogut identificar, el terrisser més abundant és MOMMO, present als nuclis més importants del País València, com *Saguntum*, *Valentia*, *Lucentum*, *Ilici* i *Lesera*. La resta de terrissers que apareixen també són coneguts a les nostres terres: CRESTIVS, IVCVNDVS, GERMANVS, LOGIRNIVS, PRIMVS i SECVNDVS o SEVERVS. La cronologia dels terrissers es concentra entre els regnats de Claudi i Vespasià (41-79), amb l'excepció de LOGIRNIVS, el període d'activitat del qual és l'època de Vespasià, i es perllonga durant el període flavi.

La preponderància de la terra sigil·lata sudgàl·lica no va ser molt llarga a *Valentia*, ja que en època flàvia (cap al 70/80) començaren a arribar importacions de llocs més propers, com el taller de Bronchales i, sobretot, el centre productor de la Rioja, que la desplaçaren paulatinament fins a convertir-la, cap al canvi de segle, en una ceràmica residual.

## TERRA SIGIL·LATA HISPÀNICA

Al segle I els terrissers hispànics comencen a fabricar sigil·lates amb unes característiques molt especials en les quals, en els primers moments, hi havia un marcat influx clàssic, però que prompte mostraren uns trets distintius que progressivament anirien desenvolupant-se fins a adquirir un caràcter propi. Els diferents tallers hispànics elaboraren un repertori tipològic reduït, que ha variat tant pel que fa a les formes clàssiques com pel que fa a la decoració. Apareixeran, a més, una sèrie de formes noves, les formes hispàniques, que no responen a les formes tipològiques establertes per a les sigil·lates clàssiques i que són formes produïdes únicament als tallers hispànics.

Les produccions hispàniques respongueren a diferents realitats i entitats productores diverses. Hi ha dos grans centres terrissers que orientaren els seus productes a la comercialització i la difusió a gran escala (Península Ibèrica i Mauritània): *Tritium Magallum* i Andújar (Roca, 1999). D'altres tingueren una difusió restringida i foren sense dubte de menor entitat: Bronchales tingué una difusió regional i una gestió independent, mentre que els tallers de La Cartuja i El Albaicín a Granada semblen tenir una estreta relació amb



Andújar, del qual possiblement dependrien. També sembla ser una sucursal d'Andújar el taller trobat a Màlaga. Quant al taller d'Abella-Solsona, és de difusió local. Els tallers de difusió local tingueren una cronologia de mitjans del segle I fins al segle II en la majoria dels casos, encara que en algun, la fabricació continuà fins al segle IV, com a Villaroya de la Sierra. Per a Andújar i *Tritium Magallum* la cronologia s'ha d'avançar a la primera meitat del segle I.

El complex terrisser de *Tritium Magallum* s'ubica a la vall del Najerilla i està format per diferents tallers distribuïts al llarg de 8 km que es relacionen a través del riu: La Puebla (Arenzana de Arriba), La Cereceda, Bezares, Arenzana de Abajo, Badarán, Camprovín, Mahave, Baños del Río Tobía, Manjarrés, Nájera i Tricio. Aquesta zona comptava amb les primeres matèries necessàries per a la instal·lació d'una indústria terrissera. A més tenia una ubicació idònia en la via que comunicava *Tarraco* i *Asturica Augusta*. Al llarg d'aquesta via successives prospeccions i troballes casuals han donat a conèixer altres tallers terrissers, possiblement sucursals de Tricio, ben a prop de ciutats romanes com *Libia*, *Calagurris* i *Varea* (Saénz i Saénz, 1999: 68).

La fabricació de les primeres peces va ser anterior a la meitat del segle I (Mayet, 1984: 93). El màxim esplendor d'aquest centre es donà des d'època flàvia fins a Trajà, moment a partir del qual començaren a disminuir la qualitat de les pastes i vernissos, i les decoracions tendiren a ser repeticions de motius normalment circulars (Saénz, 1998). Recents estudis sostenen la necessitat d'una revisió cronològica de les sigil·lates hispàniques de *Tritium Magallum*, donat l'escàs rigor estratigràfic a partir del qual es dataren, exceptuant les excavacions d'Empúries i Pamplona (Buxeda i Tuset, 1995).

La sigil·lata de *Tritium Magallum* es caracteritza per una pasta tova i porosa, amb abundant desgreixant, i un vernís roig-ataronjat amb la superfície lleugerament granulada (Mayet, 1984: 66). Com passa en la resta de tallers peninsulars, es produïren formes clàssiques, llises i decorades, i també pròpies, les formes hispàniques.

*Tritium Magallum* és el centre hispànic que tingué més difusió tant a nivell peninsular com en altres províncies de l'Imperi. Hi ha una gran concentració dels productes de Tricio a la zona d'Extremadura i Portugal, segurament afavorida pel fet que *Emerita Augusta* exercia un paper de centre receptor i redistribuïdor d'aquests productes al sud-oest peninsular. També a les costes mediterrànies n'hi ha una concentració, tot i que ací hagueren de competir amb altres importacions de vaixel·la fina que arribaven per via marítima (Garabito i altres, 1985: 138). Fora de l'àmbit peninsular s'han trobat productes hispànics al sud de la Gàl·lia: Marsella, Saint Bertrand de Comminges, Saint Jean la Vieux, Camblanes, Bordeaux i Saintes, on devien arribar probablement per la via terrestre que uneix Astorga amb Bordeaux. S'ha identificat un segell de *Valerius Paternus* al campament germànic de Kastell Stokstard (Oswald, 1931: 324) que hem de considerar com un fet aïllat. La sigil·lata de Tricio arribà també a la costa africana, la Mauritània Tingitana, en considerables proporcions. Està present a ciutats com *Lixus*, *Cota*, *Volubilis*, Banassa, *Sala* i Tamuda (Mezquíriz, 1985: 111).

Classe	Forma	Qt.	Fragm.	Procedèn.	NMI
TSH	ampolla	7	vora	La Rioja	15
		6	cos		
		5	base		
TSH	Forma 1	1	vora	La Rioja	2
		7	cos		
TSH	Forma 2	4	vora	La Rioja	4
		22	cos		
TSH	Forma 4	28	vora	La Rioja	9
TSH	Forma 7	12	vora	La Rioja	4
TSH	Forma 8	22	vora	Indeterm.	7
TSH	Forma 8	244	vora	La Rioja	82
		29	cos		
		7	base		
TSH	Forma 13	6	cos	La Rioja	2
TSH	Forma 15/17	710	vora	La Rioja	237
		534	cos		
		281	base		
TSH	Forma 15/17	138	cos	Indeterm.	
TSH	Forma 18	8	vora	La Rioja	3
		20	cos		
		3	base		
TSH	Forma 20	5	cos	La Rioja	2
		2	base		
TSH	Forma 24/25	8	vora	La Rioja	3
		1	cos		
		1	base		
TSH	Forma 27	348	vora	La Rioja	116
		350	cos		
		194	base		
TSH	Forma 27	27	cos	Indeterm.	
TSH	Forma 29	32	cos	La Rioja	20
		59	vora		

Classe	Forma	Qt.	Fragm.	Procedèn.	NMI
TSH	Forma 35	32	vora	La Rioja	10
TSH	Forma 36	13	vora	La Rioja	4
		1	base		
TSH	Forma 37	485	vora	La Rioja	162
		888	cos		
		180	base		
TSH	Forma 37	3	perfil complet	La Rioja	3
TSH	Forma 37	4	perfil complet	La Rioja	4
TSH	Forma 37	11	vora	La Rioja	4
TSH	Forma 40	1	vora	La Rioja	1
TSH	Forma 54	4	base	La Rioja	4
		1	cos		
		2	ansa		
TSH	Forma 30	1	base	La Rioja	2
		1	cos		
TSH	Forma 33	1	base	La Rioja	1
TSH	Forma 35/36	35	cos	La Rioja	
TSH	Forma 44	10	vora	La Rioja	3
		3	cos		
		3	base		
TSH	Forma 46	3	vora	La Rioja	3
		3	cos		
TSH	gera	3	cos	La Rioja	3
TSH	Gotet	3	vora	La Rioja	5
		3	cos		
		8	base		
TSH	sense detern.	495	vora	La Rioja	
		2108	cos		
		316	base		
TSH	sense detern.	220	cos	Indeterm.	
TSH	siner	1	cos	La Rioja	1

Taula 3.- Recompte de sigil·lates hispàniques de *Tritium Magallum* i indeterminades de l'abocador.

A l'abocador del Negret, la gran majoria de sigil·lata hispànica prové del centre terrisser de *Tritium* (taula 3), tot i que, com ja va demostrar V. Escrivà (Escrivà, 1989) per a la ceràmica de *Valentia*, també apareixen alguns fragments procedents de Bronchales, encara que en escasses quantitats (taula 4). Durant l'excavació aparegué un important i voluminós conjunt de segells hispànics, més d'un centenar, que ha duplicat el nombre de segells coneguts a la ciutat de *Valentia* (Huguet, en premsa). Aquesta troballa permet tes-

Classe	Forma	Procedència	NMI
TSH	ampolla	Bronchales	1
TSH	Drag. 27	Bronchales	3
TSH	Drag. 35	Bronchales	1
TSH	Drag. 36	Bronchales	1
TSH	Drag. 15/17	Bronchales	1
TSH	Gotet	Bronchales	1
TSH	Hisp. 2	Bronchales	1
TSH	Hisp. 54	Bronchales	1
TSH	Hisp. 7	Bronchales	1
TSH	Ritt.8	Bronchales	2
TSH	indeterm. llisos	Bronchales	5
TSH	indeterm. decorats	Bronchales	3
TSH	Drag. 37	Bronchales	5

Taula 4.- Recompte de sigil·lates hispàniques de Bronchales de l'abocador.

timoniari nombrosos i diferents terrissers de *Tritium Magallum*, i afirmar l'existència d'un flux comercial constant i intens emmarcat en l'entramat comercial de les ciutats costeres. L'escassa arribada de productes de Bronchales s'explica per la menor importància d'aquest taller, el qual devia fer arribar els seus productes via *Saguntum*.

El taller de Bronchales està situat a la Sierra de Albarracín, ben a prop d'un riu. Tant la pasta, tova i amb mica, com el vernís, sovint desaparegut, presenten un característic color ataronjat clar. S'han identificat 66 motlles que podrien estar fets amb la mateixa pasta que les sigil·lates. Pel que fa al repertori tipològic, entre les formes llises són característiques les formes 15/17, 27, 35 i 36, que apareixen a l'abocador junt amb altres formes hispàniques com la forma 2 i 54. No hi ha constància de la fabricació dels plats 18 i 4 a Bronchales. Entre les formes decorades, la 29 està absent al taller, la 30 hi és abundant, però la més freqüent és la copa 37. A l'abocador del Negret han aparegut únicament formes 37, tant amb vora simple com ametllada. Els motius decoratius són metopes i escenes, excepte per a la forma 37 de vora simple, que sol tenir decoracions de cercles amb elements verticals. Són uns motius decoratius de gran qualitat, entre els quals destaquen les escenes de cacera. La difusió d'aquest taller és regional i arriba a ciutats com *Valentia*, *Saguntum* i *Valeria*. El fet que no aparega la forma 29 fa suposar que el seu inici se situaria al voltant de l'últim quart del segle I i la seua activitat no anà més enllà d'una o dues generacions, segurament fins a principis del segle II (Mayet, 1984: 27).

Com caldria esperar, a l'abocador les ceràmiques llises superen en nombre a les decorades, i és significativa la quantitat de segells que existeixen, vora un centenar, tenint en compte que els segells no són tan abundants en les hispàniques com ho són en les aretines o sudgàl·liques (fig. 5). La sigil·lata hispànica és la ceràmica fina més abundant a l'abocador del Negret i suposa més d'un 90 % del total de vaixel·la fina inventariada. La major part dels fragments de sigil·lata hispànica responen a les formes evolucionades del



Fig. 5.- Detall d'excavació amb sigil·lates hispàniques en primer terme.

segle II, tot i que trobem en menor nombre fragments de finals del segle I. Entre les formes llises més abundants, 15/17 i 27, han desaparegut els llavis marcats, s'han exvasat les parets i s'han augmentat les mesures formals, trets característics de les produccions del segle II. El plat 15/17 (fig. 6, 1) apareix als tallers hispànics des de l'inici de la seua producció, com és el cas del centre de producció de la Rioja, on aquesta forma es data a partir de la meitat del segle I. S'ha proposat la duració d'aquesta forma fins al segle IV, però a València a penes és present als nivells de mitjans del segle III (Escrivà, 1989: 156). Fou una de les formes més difoses des de l'inici de la producció, i junt amb la copa 27, amb la qual devia formar servei (Roca, 1981: 392), és una de les més abundants als jaciments peninsulars, però també a la Mauritània Tingitana (Mezquíriz, 1961: 56; Boube, 1965). La forma 15/17 és, sense cap mena de dubte, la més important des del punt de vista quantitatiu i representa més de la meitat de les formes llises estudiades, és a dir, un 52'8 %, el que suposa més de 1600 fragments (237 NMI). Per a la forma 27 (fig. 6, 4 i 5), en un primer moment es pensà en la llarga durada, fins i tot al segle IV (Mezquíriz, 1961: 61), possiblement en relació a l'abundància de les troballes d'aquesta forma, que s'explicaria pel llarg període de fabricació. Sembla, però, que aquesta forma no superaria l'inici del segle III i que tot aquells fragments que es troben en estrats posteriors són residuals (Mayet, 1984: 72). La forma 8 (fig. 6, 2), la tercera més abundant entre les hispàniques, també data de moments avançats del segle II, amb uns diàmetres mitjans que oscil·len entre els 12 i 18 cm, i amb vernissos i pastes de menor qualitat. Altres formes no són tan abundants però es troben igualment representades a l'abocador; ens referim al servei format per les 35 i 36 (fig. 6, 6), o les copes 24/25 (fig. 6, 3) i el plat 18 que també podrien actuar com a servei. Apareixen també, encara que en quantitats menors, alguns fragments de meitat del segle II com la forma 44. Allò que tradicionalment s'ha anome-

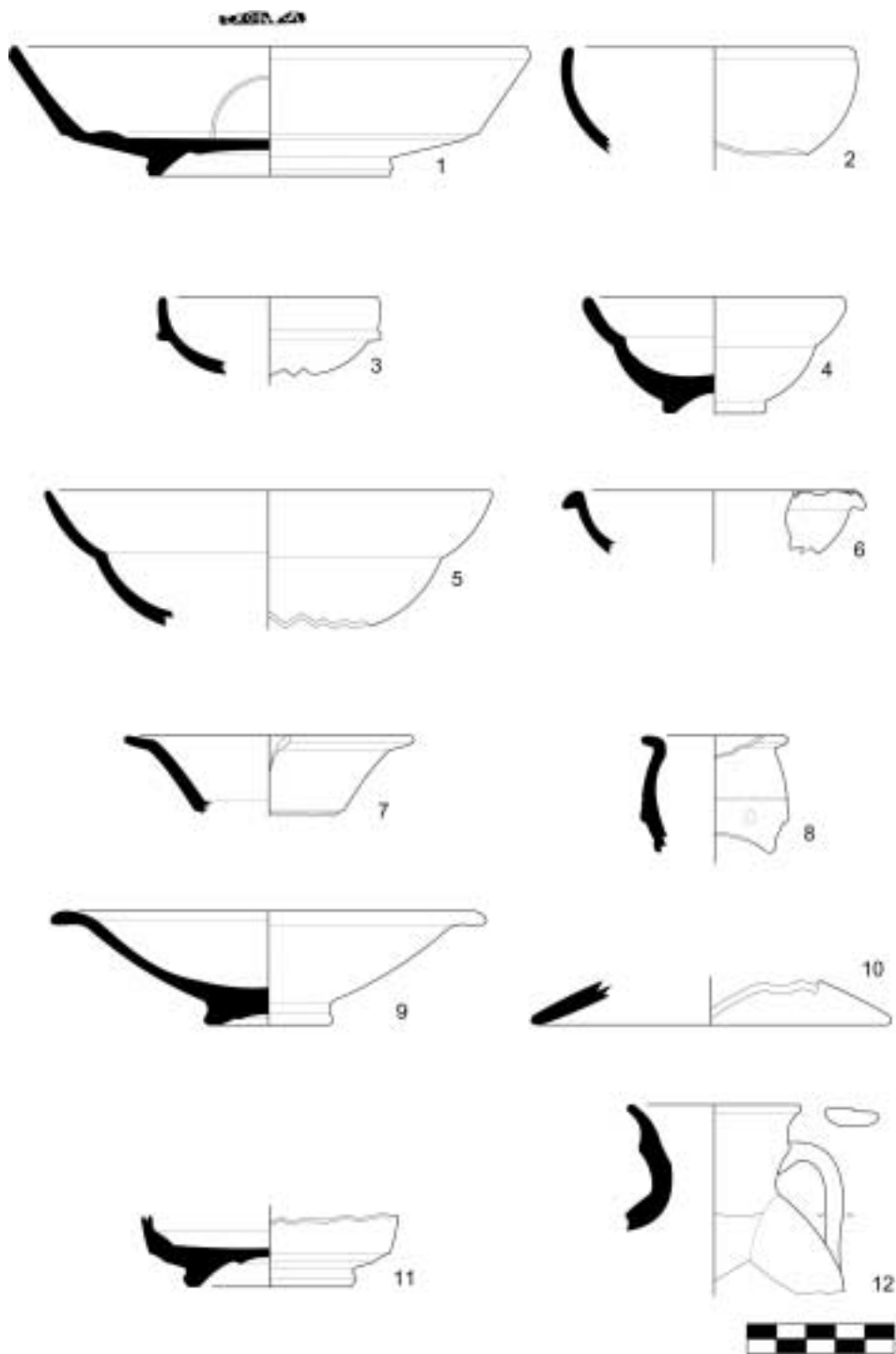

Fig. 6.- Terra Sigil·lata Hispànica: 1, Forma 8; 2, F. 15/17; 3, F. 24/25; 4 i 5, F. 27; 6, F. 35; 7, F. 46; 8, F. 2; 9, F. 4; 10, F. 7; 11, F. 54; 12, Ampolla.

nat formes hispàniques és un grup ben representat i variat a l'abocador del Negret. No és abundant, però se n'han identificat gran varietat de formes: gots i tasses amb una o dues anses, cos baix i arrodonit, en ocasions bitroncocònic, i vora corbada cap a l'exterior no molt alta; la forma 2 (fig. 6, 8), una de les més abundants i millor distribuïda, junt amb la Hispànica 4 (fig. 6, 9), per tota la Península Ibèrica, que es data des d'època flàvia fins al segle II i sembla poc probable que arribara al segle III; aquest plat es data entre la segona meitat del segle I i el pas al segle II (Mayet, 1984: 77); la tapadora 7 (fig. 6, 10) i gran varietat d'ampolles i gerres d'àmplia cronologia entre les quals es troba la forma 54 (fig. 6, 11).

Entre les hispàniques decorades predomina la forma 37 amb vora simple, encara que també hi ha 37 de vora atmellada (fig. 7, 1). La decoració també apunta cap a aquest segle II, ja que les metopes típiques de finals del segle I són poc abundants, com ocorre també amb les formes 29 i 30. La decoració predominant són els cercles, alternats amb motius verticals, o simplement la successió de cercles. Aquest tipus de decoració es dona al segle II i anuncia el que seran les hispàniques tardanes amb una evolució pròpia i peculiar de la decoració de cercles. Les formes 29 i 30 apareixen a finals del segle I, amb les primeres produccions hispàniques, però la copa 29 perdurarà convivint amb la 37 fins al segle II. La forma per excel·lència del segle II serà la forma 37 amb decoració de cercles, la més abundant al Negret (fig. 7, 2). Va aparèixer un perfil quasi complet de la forma 1 decorada amb el que podrien ser metopes (fig. 7, 3), que permet datar la peça a finals del segle I. També d'aquesta cronologia són les dues peces decorades procedents de Bronchaes (fig. 7, 4). Aquestes peces, que responen a la forma 37, presenten esquemes i iconografia decorativa que es pot atribuir a l'esmentat centre productor.

A la ciutat de *Valentia* els percentatges de sigil·lata hispànica es troben al voltant del 50% de la vaixel·la fina de taula (Montesinos, 1991: 106). Aquesta xifra, reforçada pels resultats obtinguts a l'abocador del Negret, contrasta amb les d'altres ciutats del territori valencià com són *Saguntum* i *Ilici*. A *Saguntum* els productes hispànics arriben en poc més d'un 12%, perquè es mantenen durant més temps les importacions de sudgàl·lica. Aquests percentatges són semblants als d'*Ilici*, on els productes hispànics són encara menys freqüents (al voltant del 9% de la sigil·lata) i les importacions de sudgàl·liques es mantenen al mateix temps que comencen a importar-se productes africans (Montesinos, 1998: 195).

## TERRA SIGIL·LATA AFRICANA A

L'estudi d'aquestes produccions ha estat de major interès ja que ha estat gràcies a elles que hem pogut afinar la cronologia de l'abocador. Tot i l'abundància de sigil·lata hispànica les peces més tardanes ben datades foren les pertanyents a l'africanes A. Tots els fragments inventariats a l'abocador del Negret provenen del nord de Tunísia, i més

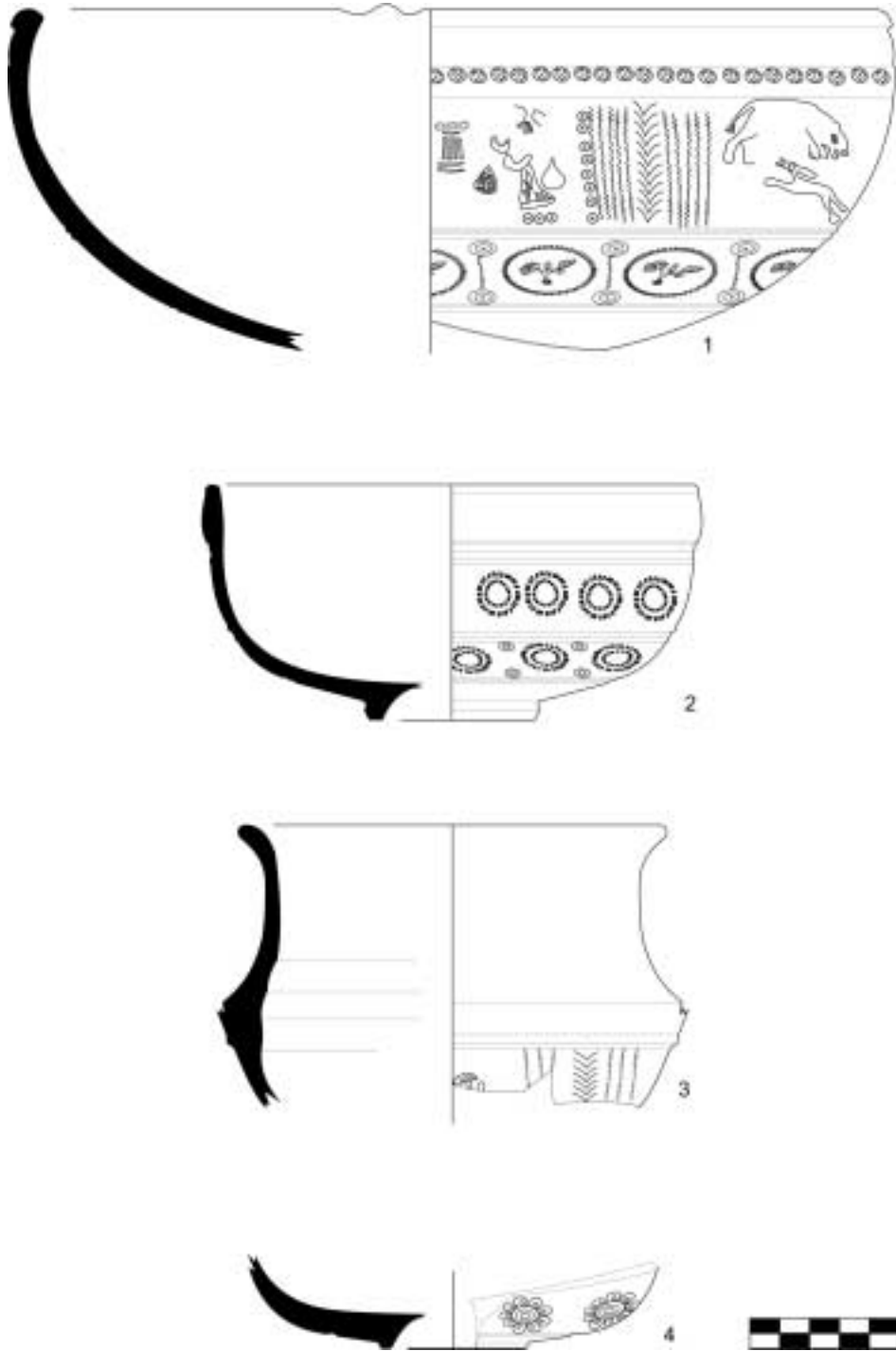

Fig. 7.- Terra Sigil·lata Hispànica: 1, Forma 37 de vora ametllada; 2, F. 37 de vora simple; 3, F. 1; 4, F. 27 procedent de Bronchales.

concretament de l'àrea de *Carthago*, lloc de producció de les primeres sigil·lates africanes A. La sigil·lata africana A és una de les produccions de vaixel·la fina que es fabricaren al nord d'Àfrica des del segle I fins al VII. La difusió va associada a l'augment de la demanda d'oli africà, la qual féu aparèixer un actiu circuit comercial al Mediterrani, però també està associada a la ceràmica comuna de cuina africana i més tard a les llànties i ampolles d'oli perfumat (Carandini i altres, 1985: 13).

L'africana A és la primera de les produccions africanes destinada a l'exportació que es comercialitza a finals del segle I dC. Segons els resultats dels últims estudis realitzats al *decumanus* IV N de l'Odeon de *Carthago*, la cronologia inicial d'aquesta producció hauria d'avançar-se fins a l'època augusta, ja que s'han trobat indicis d'una primera fase productiva (*proto african red slip A*), encara de difusió local (Rizzo, 2003: 107). Els primers centres productors s'han situat tradicionalment a *Carthago* per l'abundància de material concentrat, malgrat que no se n'ha pogut identificar cap taller fins al moment. Aquesta producció es veié afavorida per la proximitat de les vies de comunicació marítimes. Hi havia altres terrisseries a la Tunísia central, com la de Raqqada, dedicades a l'abastiment local (Mackensen, 1993).

Són ceràmiques de bona qualitat, envernissades totalment o en part, amb el vernís de color ataronjat, brillant i poc espès. Les pastes són també de color ataronjat (Hayes, 1972: 13). Tenen una decoració molt escassa, burilada, amb barbotina o estampillada. Tot i que aquestes ceràmiques pertanyen a una tradició que no té relació amb els artesans de sigil·lata itàlica o sudgàl·lica, els terrissers africans imitaren, en un primer moment, aquestes produccions contemporànies per a així assegurar-se la demanda, respectant els gustos i aprofitant les preferències de la clientela (Carandini i altres, 1985: 13).

Començaren a produir-se cap al 70 i, en una primera fase, tingueren una distribució regional al voltant de la zona de producció, que féu disminuir les importacions de sigil·lates itàliques i sudgàl·liques (Carandini, 1977: 23). Contemporàniament, s'exportaren en petites quantitats, quasi anecdòticament, formes tancades, com les que es troben a les ciutats sepultades pel Vesubi. Es distribuïren acompanyant càrregues principals d'àmfores africanes, tripolitanes i ceràmica de cuina africana. Aquestes primeres ceràmiques s'inspiren en els models previs, però ben aviat es crearen noves formes i es desenvoluparen les clàssiques. Després de conquerir el mercat provincial, l'africana A passà al mercat Mediterrani cap a finals del segle I dE, en època de Domicià, segons l'estratigrafia de Le Terme del Noutatore a Ostia. Amb Trajà i Adrià s'intensifiquen les importacions al Mediterrani (Carandini i altres, 1985: 14). De tota manera, no serà fins a mitjans del segle II que les exportacions d'africana A assolirà el seu punt àlgid. A mesura que conquerí el mercat, sofrí un procés de degradació, sobretot durant la segona meitat del segle II, que va fer que disminuís la qualitat de les pastes i els vernissos i que desapareguera l'escassa decoració. En contrapartida, però, augmentà el repertori formal amb nous recipients, que perduraren fins a mitjans del segle III (Carandini, 1981).



Classe	Forma	Qt.	Fragm.	Proced.	NMI
TS africana A	forma tancada	8 2	cos base	Cartago	2
TS africana A	Hayes 121	2 2 1	vora cos base	Cartago	2
TS africana A	Hayes 14 A	16 1	vora cos	Cartago	5
TS africana A	Hayes 140 A	2 1	vora cos	Cartago	1
TS africana A	Hayes 160	1	vora	Cartago	1
TS africana A	Hayes 20	17 7 1	vora cos perfil c.	Cartago	5
TS africana A	Hayes 21	7	vora	Cartago	2
TS africana A	Hayes 22	2 2	vora cos	Cartago	1
TS africana A	Hayes 3 A	10 3 3	vora cos perfil c.	Cartago	3
TS africana A	Hayes 3 B	11	vora	Cartago	4
TS africana A	Hayes 3 C	10 2	vora perfil c.	Cartago	3
TS africana A	Hayes 34	10 11	vora cos	Cartago	3
TS africana A	Hayes 5 B	1	vora	Cartago	1
TS africana A	Hayes 6 A	2 2	vora cos	Cartago	1
TS africana A	Hayes 6 B	7 8	vora cos	Cartago	2
TS africana A	Hayes 6 C	1	vora	Cartago	1
TS africana A	Hayes 7 A	2	base	Cartago	2
TS africana A	Hayes 7 A	5 3 1	vora cos base	Cartago	3
TS africana A	Hayes 8 A	5 3	vora cos	Cartago	2
TS africana A	Hayes 9 A	62 5	vora cos	Cartago	31
TS africana A	Hayes 9 B	19	vora	Cartago	6
TS africana A	sense determinar	3 42 2 1	vora cos base ansa	Cartago	

Taula 5.- Recompte de sigil·lates africanes A de l'abocador.

A l'abocador hi ha formes pròpies de les primeres produccions africanes amb un vernís ataronjat de bona qualitat, entre les quals destaquen les formes Hayes 8 A, amb un magnífic exemplar complet, i Hayes 9 A (fig. 8, 1), que és la més abundant (taula 5). També abundant és la Hayes 20, tapadora que presenta decoració en la part exterior i restes ennegrides en la part interior de la vora (fig. 8, 3). Alguna de les formes es troba present en diferents variants que responen a una evolució cronològica, com és el cas de la Hayes 9 i la Hayes 3 (fig. 8, 7), que apareixen tant amb la decoració (A) com sense ella (B). A les formes tardanes s'observa un deteriorament del vernís, que es fa menys adherent i dens, encara que conserva el color ataronjat. Aquestes estarien datades a partir de la segona meitat del segle II i entre elles destaquen les formes Hayes 9 B (fig. 8, 2), prou abundant, Hayes 3C, Hayes 6 B i la Hayes 34 (fig. 8, 4), Hayes 140 decorada amb incisions ovalades i obliqües (fig. 8, 6) (Hayes, 1972: 56; Aquilué, 1987: 135). Per a algunes d'elles s'ha apuntat la possibilitat que arriben fins a principis del segle III, com la Hayes 14 (Hayes, 1972: 39; Bonifay, 2004) o la Hayes 121. Aquesta forma aparegué completa procedent de la necròpolis de la Boatella (València), la qual es començà a utilitzar entre finals del segle II i principis del III (Lamboglia, 1958: 278). La forma tancada que ací exposem (fig. 8, 5) és la Hayes 160, de la qual sols se'n conserven el coll i la vora. Les formes tancades foren exportades en menor quantitat, ja que el transport d'aquests productes fràgils no devia ser fàcil. Aquest tipus de contenidors eren sovint usats com a ofere-

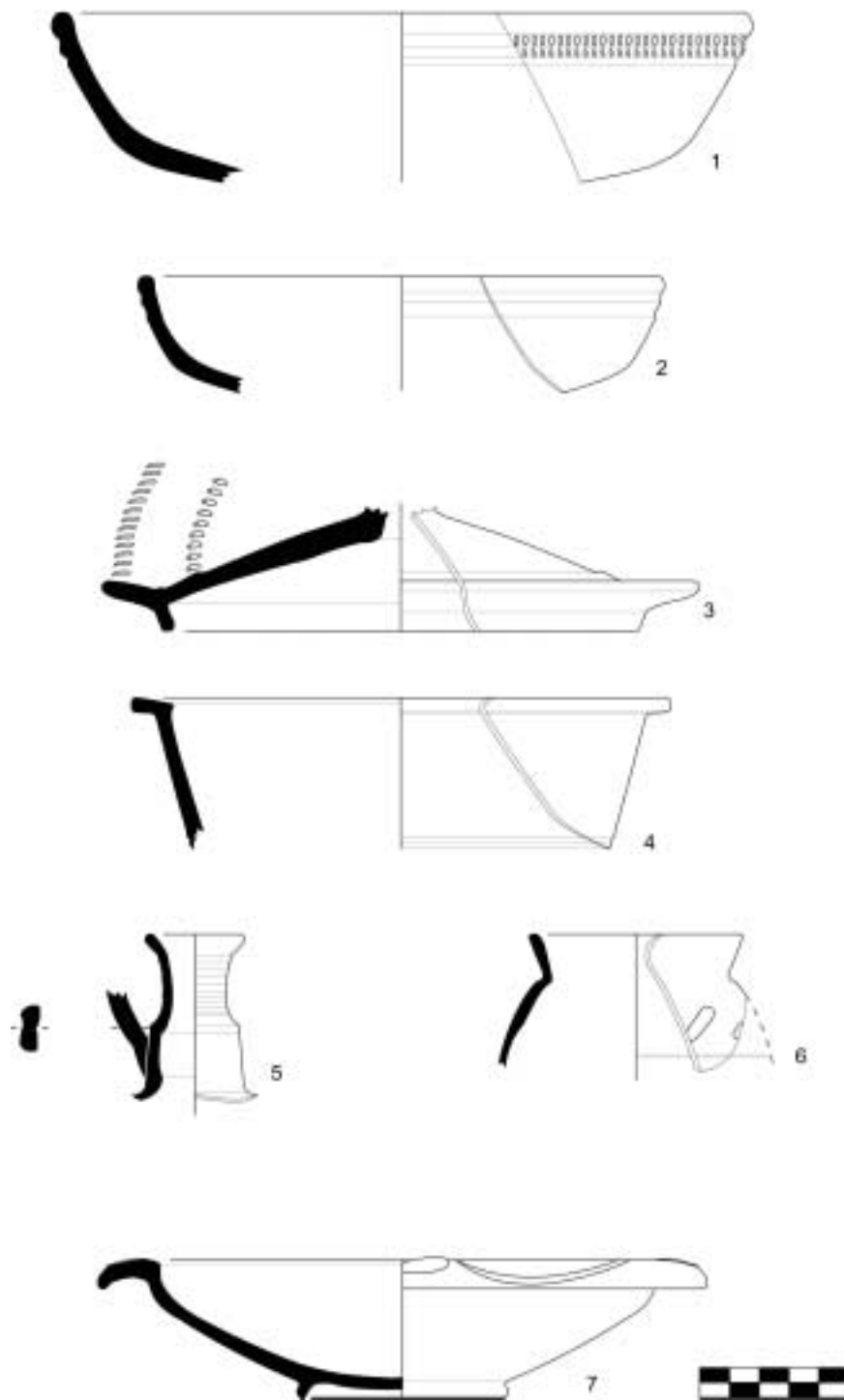

Fig. 8.- Terra Sigillata Africana A: 1 i 2, Hayes 9A i 9B; 3, Hayes 20; 4, Hayes 34; 5, Hayes 160; 6, Hayes 140; 7, Hayes 3A.

nes funeràries i, en concret, aquesta forma fou trobada a les necròpolis d'*Albintimilium* i *Pollentia* (Almagro, 1953), junt amb la forma Lamb. 14. Ha estat datada per Lamboglia en la segona meitat del segle II, entre les dinasties del Antonins i els Severs, per una sèrie de troballes a necròpolis. Lamboglia va datar un exemplar a València de la primera meitat del segle III (Lamboglia, 1958: 278).

L'auge de les ceràmiques africanes va associat a la disminució d'altres ceràmiques provincials i en concret itàliques, que deixaren els seus mercats als nous productes destinats a difondre's per tot el Mediterrani. La sigil·lata africana A s'estén per la Gàl·lia, Península Itàlica, Còrsega, Sardenya, Sicília, Malta, Dalmàcia, Grècia, l'Egeu, Àsia Menor, Síria, Palestina, la Vall del Nil i la Cirenaica (Tortorella, 1995: 88-94). S'ha localitzat també a Suïssa, Holanda, Àustria i Anglaterra (Martín, 1978: 157). Pel que fa a la Península Ibèrica, en trobem sobretot a la costa mediterrània: *Emporion*, *Baetulo*, *Tarraco* (Aquilué, 1987: 337), *Valentia*, *Ebusus* (González Villaescusa, 1990: 49), està present a *Emerita Augusta* (Vázquez de la Cueva, 1985) i és poc abundant a *Conimbriga*, igual que a tota la zona nordoest peninsular, com va apuntar ja en el seu moment Balil. Les sigil·lates africanes arribaren a la Península Ibèrica per via marítima i és per això que es difongueren sobretot per la costa, encara que també ho feren per l'interior. Al Grau Vell les ceràmiques africanes arriben massivament en la segona meitat del segle IV i V, però ja abans s'hi constata la presència d'africana A (López Piñol, 1991: 103). La major part de les sigil·lates africanes A daten de la segona meitat del segle II i presenten una degradació de la qualitat del vernís, com ocorre a l'abocador del Negret i estan presents les formes Hayes 3 a i b, Hayes 6, Hayes 8, entre les sigil·lates africanes A i les formes Hayes 181 entre les africanes de cuina.

Al nord d'Àfrica continuaren produint-se ceràmiques de vaixel·la fina fins al segle VII, però els centres productius es desplaçaren des del nord de Tunísia (africanes A i D) cap a la zona central (africanes C i A/D). L'africana D es produí també a la zona nord a partir de la meitat del segle IV, sense que això supose que foren els mateixos tallers que produïren l'africana A, com ho demostren els centres d'El Mahrine i Henchir el Biar (Tortorella, 1995: 98). A la Tunísia central es produí africana C a partir de les primeres dècades del segle III i fins al segle V, mentre que les produccions d'africana E foren situades per Hayes a la Tunísia meridional cap a la meitat del segle IV.

## LLÀNTIES

Les llànties imperials presenten encara interrogants sense respondre relatius als seus orígens i als engranatges de les relacions comercials que les feren circular per tot el Mediterrani. Les primeres llànties imperials són les de volutes. Tenen una gran qualitat tècnica i una decoració molt desenvolupada, ja que amb la separació del disc i l'orla apareix un espai idoni per a la contenció dels motius. Des dels primers moments de la seua

Classe	Forma	Qt.	Fragm.	NMI
Llàntries	Indetermin	6 11 166 32 42	bec disc cos base ansa	
Llàntries	de disc possiblement	37	cos	
Llàntries	de volutes	1	bec	1
Llàntries	dacor.pl'stica	2	cos	1
Llàntries	Deneauve IV	1	bec	1
Llàntries	Deneauve IV D	1	bec	1
Llàntries	Deneauve IX A	10 4 2	cos disc bec	4
Llàntries	Deneauve IX B	12	bec	4

Classe	Forma	Qt.	Fragm.	NMI
Llàntries	Deneauve V D	3 1	cos bec	2
Llàntries	Deneauve V F	1 2	bec cos	2
Llàntries	Deneauve VII A	6 6 31 5 1	perfil c. bec cos disc ansa	10
Llàntries	Deneauve VII B	3	perfil c.	3
Llàntries	Deneauve VII C	1 1	bec cos	1
Llàntries	Deneauve VIII	3	cos	2
Llàntries	Deneauve XI	3	cos	2

Taula 6.- Recompte de llàntries de l'abocador.

fabricació es difongueren pel Mediterrani i la Mauritània Tingitana. Els tallers foren, possiblement, una xarxa de petits negocis familiars dispersos i hi hauria una gran quantitat de segells (Pavolini, 1981: 166). Se situaven, majoritàriament, a la zona del Lazio i la Campania, des d'on tingueren una difusió local (Morillo, 2003: 57). La prosperitat econòmica de l'època d'August féu segurament que augmentara la demanda d'aquest tipus de productes, cosa que comportà la creació de sucursals i terrisseries locals a les províncies; a més, es començà a utilitzar la tècnica del motlle que augmentaria la fabricació d'una manera quasi industrial.

Durant bona part del segle I els tallers itàlics foren els preponderants en el comerç mediterrani, però aquest augment de la demanda en féu sorgir de nous situats en altres punts de la geografia, que posteriorment arribaren a desbancar els seus predecessors itàlics (Morillo, 1992: 81). Al nord del riu Po, una zona amb tradició en la fabricació de ceràmiques, aparegueren a partir del 75 uns tallers dedicats a la fabricació de llàntries. Aquests es dedicaren a la producció de llàntries del tipus "firmenlampen" per a l'exportació cap al *limes* germànic, desabastit dels productes itàlics, ja que aquests es transportaven majoritàriament per via marítima. Altres tallers de les províncies també comencen a produir llàntries: a la Germània els campaments militars com Colònia i Vindonissa (Loeschcke, 1919: 27); a Britània, el taller de Colchester (Bailey, 1988: 152); a la Gàl·lia, el centre productor de Montans, un dels més antics, que fabrica sobretot terra sigil·lata (Vertet, 1983: 17; Bergés, 1989); al nord d'Àfrica, on les produccions tindran un gran desenvolupament (Deneauve, 1969: 83); a Hispània, on tenim indicis de tallers de producció de llàntries als campaments de Herrera de Pisuerga (Morillo, 1992: 88; 2003: 59) i Mèrida (Rodríguez Martín, 2002: 209), entre altres.

A finals del segle I feren aparició les llànties de disc, que foren les característiques del segle II. Aquestes formes foren fabricades pels tallers itàlics, que estaven començant a reduir la seua àrea comercial. En elles es continuaren desenvolupant les decoracions al disc amb una profusió de motius que, cap a finals de segle, i procedents dels tallers africans, passaran també a decorar el disc. En època flàvia els productes itàlics encara dominaren el mercat mediterrani. Gran part d'aquestes produccions anaren al mercat africà, dominat fins al moment per les importacions i petits tallers de producció local. És en aquest moment quan es desenvoluparen les grans oficines itàliques, fins al punt de tenir sucursals a les províncies. Una de les marques més difoses al món romà (Pavolini, 1981: 176) és la de C OPPI RES, que data d'aquesta època i que posteriorment tractarem amb més deteniment. A partir de finals del segle I els productes africans començaren a adquirir força i la seua presència arreu del món romà anà en augment (Morillo, 2003: 59). Aquests tallers terrissers seguiren els prototipus itàlics, sobretot en un primer moment, en què destaquen les signatures de GABINIA i C CLO SVC. La disminució dels productes itàlics vingué acompanyada d'una expansió dels tallers africans, que durant el segle II inundaren el mercat mediterrani elaborant una sèrie de produccions pròpies.

Durant tota l'evolució de les llànties romanes es donaren processos d'imitació i còpia locals o regionals mitjançant la tècnica del sobremotlle, amb la qual cosa es reproduïx la peça tal com és, copiant fins i tot les signatures existents. Processos de còpies i sobremotlles es donaren a totes les zones de l'Imperi, cosa que agreuja el ja problemàtic origen de les llànties, l'existència o no de les sucursals i l'adscripció de la signatura a cada taller (Morillo, 2003: 101).

Al material estudiat a l'abocador del Negret s'aprecia l'augment de la producció de les llànties i també un desenvolupament morfològic i decoratiu d'època imperial (taula 6). Tot i la fragmentació de les peces, es poden identificar més d'una desena de formes. Les més abundants són les llànties de disc que suposen tres quartes parts del total de peces. Entre elles destaca la forma Deneauve VII A (fig. 9, 2 i 3) per ser la majoritària i per comptar amb alguns exemplars complets. Aquesta forma presenta diferents decoracions, com un bust d'Helios, adornat amb collarets i amb corona de la que ixen cinc raigs, motiu molt utilitzat al segle I i que perdurarà fins al segle II i principis del III. Paral·lels se'n troben a tot el Mediterrani Occidental i a la Península Ibèrica: Mérida (Rodríguez Martín, 2002: n° 59-65), el Tossal de Manises (Olcina i altres, 1990: n° 59), la Torre de Silla, amb una marca de terrisser L FABRIC MAS (Lerma i Miralles, 1981: 7) i també a la Font de Mussa (inèdit). Un dels motius més representats és un creixent llunar tombada sobre la qual hi ha una petita estrella de vuit puntes. Un exemplar conserva el perfil gairebé complet, amb l'ansa estriada i el forat d'alimentació entre la lluna i l'estrella. A la necròpolis d'*Officiales* de *Carthago* aparegué un exemplar idèntic (Deneauve, 1974: fig. 739). Entre els exemplars del tipus Deneauve VII B (fig. 9, 4) destaca una llàntia quasi completa produïda al nord d'Àfrica, producció que comença al segle II, fruit de sucursals i desenvolupament de terrissaires locals, que paulati-

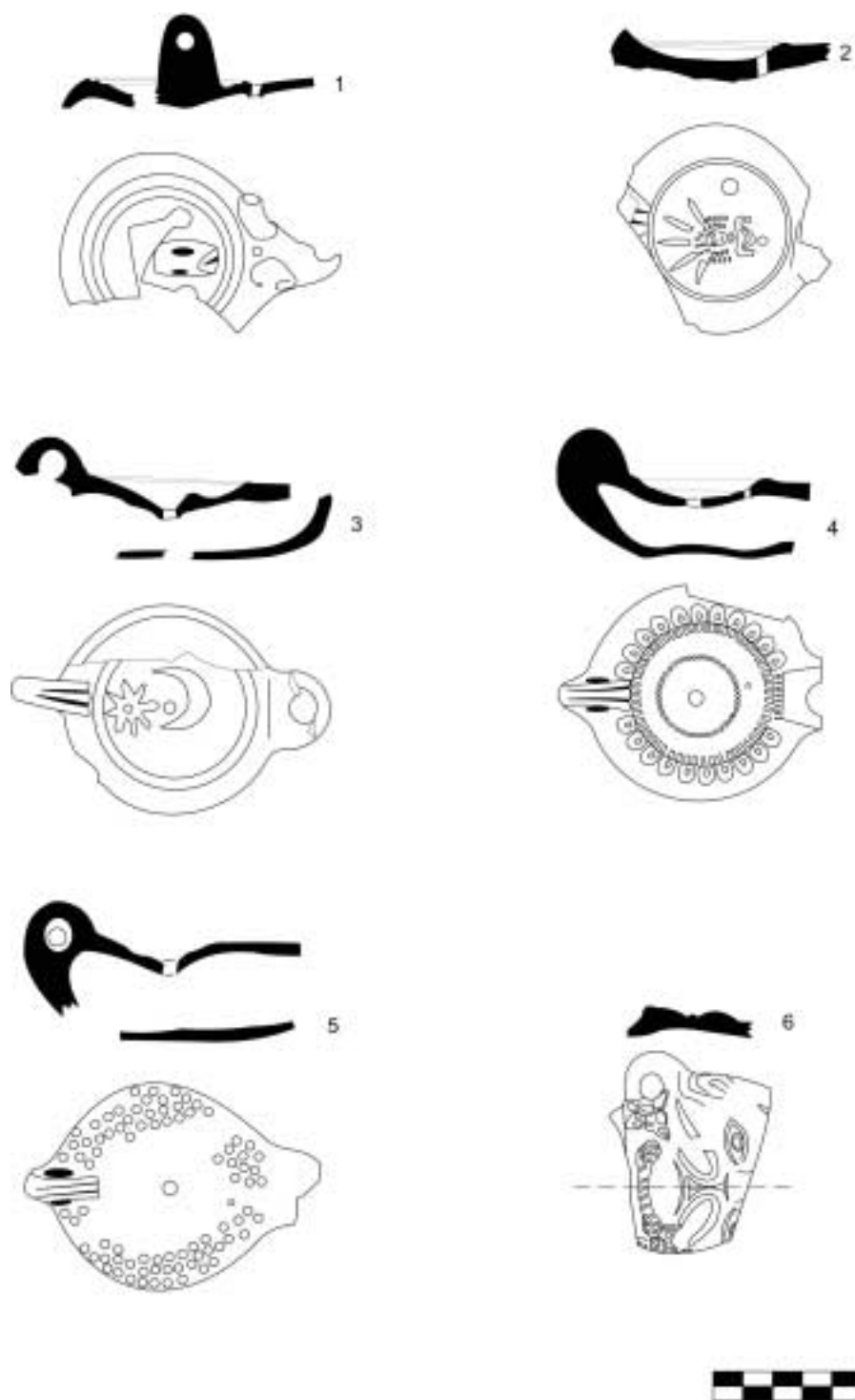

Fig. 9.- Llànties: 1, Deneauve V D; 2, i 3, Deneauve VII A; 4, Deneauve VII B; 5, Deneauve IX B; 6, llàntia amb decoració plàstica.

nament assoliran un lloc privilegiat en el comerç de les llànties al Mediterrani. Es dona un augment de la decoració que ara, a més del disc, ocuparà també l'orla. Deneauve considera que aquest tipus de llànties són africanes i que es fabriquen a partir de l'últim quart del segle I i sobretot al segle II fins al III. Altres pensen que es produïren en la segona meitat del segle II i el III (Morillo, 2003: 111). Apareixen també llànties de canal, Deneauve IX A, i les seues derivades, IX B (fig. 9, 5). Un exemplar d'aquestes últimes presenta un perfil quasi complet i una decoració de perletes que envolta tot el cos. Deneauve estudià a *Carthago* un exemplar idèntic, amb el cos emperlat i canal poc marcat (Deneauve, 1974: n° 1033), i proposa una cronologia del segle III per al dipòsit on es va trobar. Així doncs, la cronologia estaria al voltant de la segona meitat del segle II. Morillo considera que tenen la mateixa cronologia que les llànties de canal, entre la segona meitat del segle I i el II (Morillo, 2003: 139). Com a peces interessants apareixen dos individus esmaltats en verd de la forma Deneauve IX A, que si bé no és una ceràmica controvertida (López Mullor, 1981: 203), la investigació arqueològica ha posat de manifest com de freqüents són aquests productes, tant a la costa mediterrània: Empúries, Barcelona, l'Alcúdia d'Elx (Beltrán, 1990: 188), com a les zones interiors: Numància, Herrera de Pisuerga (Fernández i Sánchez-Lafuente, 2003: 315), entre altres. La cronologia d'aquests productes se situaria al voltant del segle II. Una altra peça interessant és la llàntia plàstica de producció africana trobada a l'abocador (fig. 9, 6). Sols en resta la part superior, que mostra el cap d'un home, molt possiblement Bacus. Aquest tipus de llànties s'han datat al segle I i principis del II (Szentleléky, 1969: 87).

Cronològicament les llànties s'emmarquen majoritàriament entre finals del segle I i el II, encara que determinades formes (Deneauve VII B i VIII) poden arribar fins a principis del segle III. El més interessant d'aquestes llànties és el seu probable origen africà que, unit a la cronologia esmentada (Morillo, 2003: 111), les situaria quan després d'una etapa de còpia per sobremotlle de les oficines locals africanes que comprendria des del 125 fins al 175, es produí la seua independència (Anselmino, 1985: 194).

La majoria dels segells de l'abocador del Negret pertanyen a artesans itàlics, o són còpies d'artesans itàlics. S'han identificat vuit segells que pertanyen a cinc terrissers diferents: *Caius Oppius Restitutus* (C OPPI [—] i [—]RES), L FABRIC MAS, MVNTREPT o MVNTREPS, PASTOR, possiblement *Clo(dius) Heli(us/odorus/anus)* (HELIAN). No obstant això, hi ha també llànties procedents del nord d'Àfrica, com la llàntia plàstica, que fa pensar en una dualitat de llocs d'aprovisionament. A la ciutat de *Valentia* aquesta dualitat és palesa també a l'excavació del Palau de les Corts on es va recuperar un alt nombre de llànties malauradament molt fragmentades (López i altres, 1990: 185). Les llànties arribaren també a les vil·les i zones rurals i prova d'això són els exemplars de la Font de Mussa (Benifaió) i la Torre de Silla. Al meu parer és molt interessant el material dels fons antics del Tossal de Manises que permet fer apreciacions importants i aporta un tercer lloc d'aprovisionament, el Mediterrani Oriental (Olcina i altres, 1990: 92).

## CONCLUSIONS

En aquesta zona de la ciutat els últims estudis topogràfics han identificat un gran desnivell situat a l'actual plaça del Negret (Albiach, 2001), que en un moment donat s'aprofità per a tirar deixalles. L'abocador se situa dins d'aquesta depressió del terreny per damunt d'una capa de graves i sorra identificada com un paleocanal o una possible revinguda del riu Túria, que ha estat datada entre finals del segle I i principis del II pels contextos ceràmics sobre els quals s'assentava, formats per sigil·lates aretines, sudgàl·liques i hispàniques, parets fines i ceràmica comuna. Alguns autors l'han interpretat com un curs fluvial o paleocanal que actuaria com a límit natural de la ciutat per la part occidental (Ribera, 2002: 39). Açò es podria relacionar amb una altra depressió natural identificada a la plaça de la Reina. En aquest cas, es tracta d'un llit del riu o paleocanal d'amplària indeterminada, en el qual es trobà una construcció de carreus sobre un llit de graves que portà a interpretar-se com el basament d'un petit pont. En època republicana el canal es trobaria actiu i no serà fins a després de l'època augustea quan començarà el seu reompliment. Els diferents estrats s'adossaven al basament de carreus i acabaven omplint la depressió per l'abocament lent però continuat de materials ceràmics que anaven des d'època de Tiberi fins a mitjans del segle II (Ribera, 2002).

La base sobre la qual s'assenta l'abocador era pràcticament plana, però la seua morfologia presentava una inclinació cap al sud que podria explicar-se perquè les deixalles foren llançades únicament des d'un lloc situat al nord. L'acció repetida d'abocar deixalles i brossa des d'un punt elevat, que possiblement hauríem de situar cap al carrer Cavallers, li conferí aquesta peculiar morfologia.

Per damunt de l'abocador del Negret existien una sèrie d'estrats de 1'98 m de potència, en els quals no es trobà cap estructura. Sí que hi havia, però, evidències d'una freqüentació antròpica amb abundants restes de carbons, ossos i alguns materials ceràmics tardoantics. Tot això fa pensar que la depressió, en part reomplida per l'abocador, fou posteriorment utilitzada com a camps de conreu. Tractant-se de la zona limítrofa a la ciutat no és estrany trobar evidències de l'acció antròpica continuada per aquesta zona, que hagué d'esperar fins al segle XI per a acollir les primeres estructures, que corresponen a una casa islàmica amb pati i jardí.

L'any 1995 es presentà un estudi preliminar sobre les àmfores de l'abocador del Negret, en el qual se n'inventariaren uns 1500 fragments (Herrerros, 1995, inèdit) (fig. 10). L'estudi concloué que les àmfores més abundants són les Beltrán II B, seguides de les Pelichet 46 i les Keay XVI A. La majoria de les àmfores són Bètiques del litoral, encara que també n'hi ha de procedents de la Tarraconense i la Lusitània. Predominen les àmfores dedicades a la contenció i transport de *garum* i les oleàries són escasses, mentre que hi ha una quasi total absència d'àmfores vinàries. El material amfòric, quasi tot dels segles I i II, no va més enllà de principis del segle III, coincidint amb el que s'ha observat per a la vaixella fina. Tanmateix, apareixen alguns fragments que podrien correspon-





Fig. 10.- Detall d'excavació amb àmfores en primer terme.

dre al que s'ha denominat tipus Keay XVI A primerenques (Bernal, 2001: 281), que són una clara derivació tipològica de les Beltrán II B amb un escassa motlluració del llavi. Es podrien datar entre les últimes dècades del segle II i les primeres del III, coincidint amb el canvi de segle. L'abocador contenia també formes tardanes de ceràmica de cuina africana com és el cas de les Hayes 181, 196, 197, 23 i 27, datades entre la segona meitat del segle II i principis del segle III. En les UE que cobrien l'abocador (1222 i 1217) aparegueren diversos fragments de la forma Hayes 16, relativament comuna dins de l'africana A tardana. Aquesta forma està datada des de la meitat del segle II fins a finals del segle III (Hayes, 1972: 41), cosa que ens ajuda a establir una precisió cronològica per al final de l'ús de l'abocador. No hi ha cap fragment de les produccions africanes més tardanes de vaixel·la fina africana (A/D, C, D, E), ni tan sols com a intrusions. La numismàtica no aporta informació fefaent: dos asos de bronze, datats entre els segles I i II, aparegueren també a l'abocador. En UEs que es troben per damunt de l'abocador aparegueren monedes de la segona meitat del segle III: en la UE 1222, dos antoninians que es daten entre el 250 i 275 i la UE 1210, un datat entre el 268-270.

Després de l'estudi acurat de la vaixel·la fina de l'abocador del Negret, s'ha comprovat que apareix un ventall de material emmarcat entre finals del segle I i el II. Les diferents UEs documentades durant l'excavació no corresponen a una successió temporal real, i sembla que l'abocador es formà en un període relativament curt o únic, en vist de

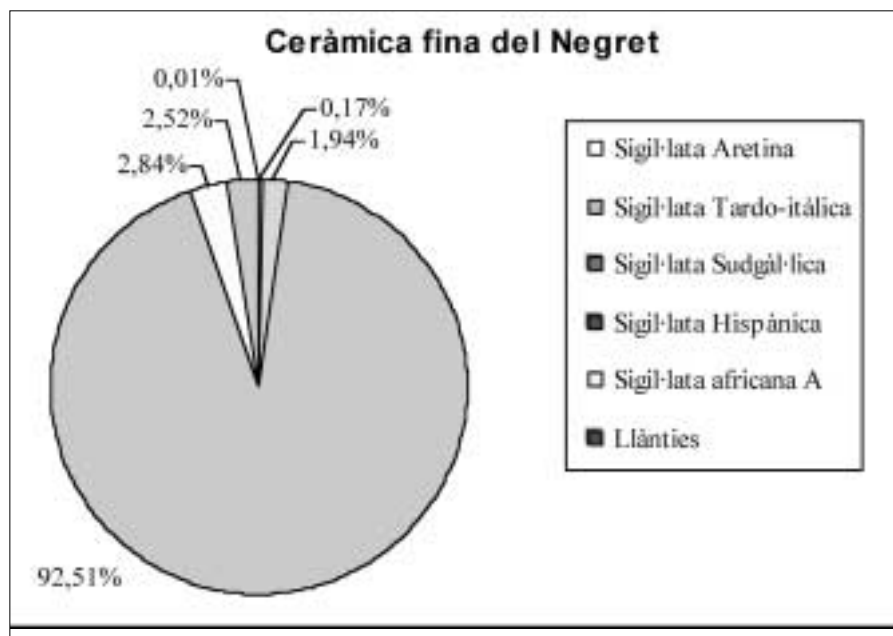

Fig. 11.- Percentatges de la ceràmica fina de l'abocador de la Plaça del Negret.

l'homogeneïtat del conjunt. A la vista dels resultats, sembla, doncs, que l'abocador de la plaça del Negret es formà en algun moment de la segona meitat del segle II, possiblement cap al final del regnat de Marc Aureli (161-181) o en un moment immediatament posterior, amb Còmode. Aquesta cronologia coincideix amb la proposada per Herreros. En qualsevol cas, les àmfores de transició entre els tipus Beltrán II B i Keay XVI A, i l'absència d'africana C i de llânties tardanes confirmen que es formà abans del segle III.

Des del segle I la ciutat entrà en un procés de transformació urbanística que la dugué a la monumentalització (Ribera i Jiménez, 2000: 20) en un intent d'imitar Roma, reflex del cosmos i l'ideari romà imperants en la societat. Malgrat que per al segle II les dades són més minses, aquesta activitat urbanística i constructiva degué continuar, amb menor grau, fins a mitjans del segle II, quan encara continuen grans construccions públiques, com el circ, i construccions privades, com la sumptuosa *domus* de Terpsícore que conegué una gran remodelació en la segona meitat del segle II (López García, 1990: 130). També a nivell privat s'imiten els models romans, com succeeix en altres ciutats de l'entorn: *Ilici* (Olcina, 2003), *Lucentum* (Olcina, 2002: 265), *Saguntum* (Aranegui, 2004: 111), *Tarraco* (Macias i Remolà, 2004). A l'abocador de la plaça del Negret ens trobem amb un gran volum de restes constructives, òssies, ceràmiques i elements metàl·lics acumulats en un espai curt de temps o en una deposició única que fa pensar que aquests materials podrien ser descàrregues d'enderrocs i fems diversos procedents de les obres de remodelació o millora d'alguns edificis propers. El Nombre Mínim d'Individus trobat a

l'abocador del Negret és elevat i excessiu per a una única unitat familiar, ja que la vaixel·la de taula quasi arriba als 900 individus, mentre que les llànties es redueixen a 34. L'abocador es creà a partir de les runes d'algunes *domus* de la ciutat que renovaren les seues instal·lacions domèstiques en l'últim quart del segle II. Aquestes deixalles s'abocaren de manera massiva fora del recinte urbà de la ciutat aprofitant un descens natural del terreny que marcava el límit occidental i que va permetre l'acumulació d'un gran volum de fem i la creació del major abocador periurbans conegut a la ciutat de *Valentia*.

Tot i que hi ha diverses produccions ceràmiques, la sigil·lata hispànica és, sense cap mena de dubte, la vaixel·la fina més abundant a l'abocador de la plaça del Negret (fig. 11) suposant un 92% del total de la ceràmica fina estudiada amb 733 individus identificats. D'aquests, més de 700 procedeixen del centre terrisser de *Tritium Magallum*, que abastiria de manera majoritària la ciutat de *Valentia*, i la resta del taller proper de Bronchales. No trobem, però, ceràmiques fabricades a *Valentia* ni a les seues immediacions. És vaixel·la importada per via marítima la que abastí el mercat de la ciutat en època imperial, com ocorre en gran part dels jaciments romans d'aquesta època. En aquest panorama d'assimilació cultural i d'exaltació dels modes de vida romans per a fer visible l'adhesió al règim imperial, els nuclis urbans costaners reberen productes d'importació mitjançant les vies comercials marítimes que recorrien la costa.

El comerç marítim seria l'utilitzat per les ceràmiques que hem tractat, per la rapidesa i la major capacitat d'aquesta forma front al transport terrestre, ja que en bones condicions un vaixell tardava quatre dies a arribar des d'Òstia a *Tarraco* (Nieto 1996: 106). Per a les sigil·lates sudgàl·liques tenim testimoni d'aquest tipus de transport en el derelict *Culip IV* (Nieto i altres, 2001).

Totes les importacions arribades a *Valentia* ho feren per les rutes comercials marítimes que en època imperial comunicaven els diferents punts del Mediterrani: per l'Estret de Bonifaci, el sud de Sardenya i la costa mediterrània des de Marsella, entre altres. Tanmateix, els grans vaixells que salpaven d'un port principal (Nieto, 1996: 110) anaven a parar a un altre port principal on descarregaven íntegrament la seua càrrega per a ser posteriorment redistribuïda amb naus de menor mesura, a les quals afectaven menys els condicionaments del litoral valencià (Pérez Ballester, 2003: 115). Tant Garabito (1978: 578) com Escrivà (1989: 181) pensen que la comercialització de les sigil·lates hispàniques procedents de *Tritium Magallum* es faria per via fluvial i posteriorment marítima. En el recorregut dels vaixells que salpaven des de *Dertosa* cap al nord d'Àfrica es farien escales, entre les quals podria estar la ciutat de *Valentia*. En aquesta època l'Albufera era més gran que no actualment i la desembocadura del Túria estaria més propera a la ciutat, amb la qual cosa la ciutat gaudia d'unes bones vies de comunicació que facilitarien el comerç marítim. En un dels canals del Túria, a l'actual carrer Comte de Trénor 13-14 (Burriel, 2003: 132) aparegueren unes instal·lacions portuàries datades entre finals del segle I i el II dE, que permetien la comunicació fluvial i dotarien d'un moll de càrrega i descàrrega de productes comercials situat ben a prop del nucli urbà.

La ciutat de *Valentia* està plenament inclosa en les xarxes i circuits comercials del Mediterrani, i amb l'estudi de l'abocador s'observa el desplaçament dels centres de producció des de les terres septentrionals del Mediterrani al nord d'Àfrica durant els segles I i II. Canvien, per tant, els fluxos comercials, sense que açò signifiqui una desaparició total dels precedents. València, tanmateix, amb la seua posició al Mediterrani, participa tant dels contactes comercials romans procedents d'Europa, com d'Àfrica. Açò mostra el grau de vitalitat comercial d'aquesta ciutat pel que fa a les importacions, una ciutat que ja des de la seua fundació s'abastia majoritàriament de productes forans i importacions de la vaixel·la fina.

**NOTA:** Aquest treball s'ha realitzat gràcies a la beca d'inventari, catalogació i estudi dels fons arqueològics municipals concedida per l'Ajuntament de València l'any 2003.

## BIBLIOGRAFIA

- ALBIACH, R. i altres (1998): "La cerámica de época de Augusto procedente del relleno de un pozo de Valentia". *S.F.E.C.A.G. Actes du Congrès d'Istres*, p. 139-166.
- ALBIACH, R. (2001): "La topografía periurbana de la ciudad de Valencia". *Archivo de Prehistoria Levantina XXIV*, València, p. 337-350.
- ALMAGRO, M. i AMORÓS, L. (1953-54): "Excavaciones en la necrópolis romana de Can Fanals de Pollentia (Alcudia, Mallorca)". *Ampurias XV-XVI*, Barcelona, p. 237-277.
- ANSELMINO, L. i PAVOLINI, C. (1985): "Terra Sigillata: Lucerne". *Atlante delle forme ceramiche. Enciclopedia dell'Arte Antica*. Roma, p. 184-207.
- AQUILUÉ, X. (1987): *Las cerámicas africanas de la ciudad romana de Baetulo (Hispana Tarraconenses)*. BAR International Series 337, Oxford.
- ARANEGUI, C. (2004): *Sagunto. Oppidum, emporion y municipio romano*. Ed. Bellaterra, Barcelona.
- BAILEY, D. (1988): *A catalogue of the lamps in the British Museum*. Londres.
- BELTRÁN, M. (1990): *Guía de la cerámica romana*. Ed. Pórtico, Zaragoza.
- BÉMONT, C. i JACOB, J.P. (coord.) (1986): *La terre sigillée gallo-romaine. Lieux de production du Haut Empire: implantations, produits, relations*. Documents d'Archéologie Française n° 6, Paris.
- BERGÉS, G. (1989): *Les lampes de Montans (Tarn). Une production céramique des I et II s. après JC: modes de fabrication, typologie et chronologie*. Documents d'Archéologie Française n° 21, Paris.
- BERNAL, D. (2001): "Las ánforas béticas en el siglo III dC y en el Bajo Imperio". *Congreso Internacional Ex Baetica Amphorae. Conservas, aceites y vino de la Bética en el Imperio Romano*. Écija, p. 239-372.
- BONIFAY, M. (2004): *Études sur la céramique romaine tardive d'Afrique*. BAR International Series 1301, Oxford.
- BOUBE, J. (1965): *La terra sigillata hispanique en Maurétanie Tingitane, I. Les marques des potiers*. Rabat.

- BURRIEL, J. i altres (2003): “Un área portuaria romana al norte de *Valentia*”. *Puertos fluviales antiguos: ciudad, desarrollo e infraestructuras*. València, p. 127-140.
- BUXEDA, J. i TUSET, F. (1995): “Revisió crítica de les bases cronològiques de la Terra Sigil·lata Hispànica”. *Pyrenae* 26, Barcelona, p. 171-188.
- DENEAUVE, J. (1969): *Lampes de Carthage*. Éditions du Centre National de la Recherche Scientifique, Paris.
- CARANDINI, A. (1977): “La sigillata africana, la ceramica a patina cenrentola e a orlo annerito”. *Instrumentum domesticum di Ercolano e Pompei nella prima età imperiale*. Roma, p. 23-25.
- CARANDINI, A. (1981): *Storie della terra*. Bari.
- CARANDINI, A. i altres (1985): “Ceramica africana”. *Atlante delle forme ceramiche. Enciclopedia dell'Arte Antica*, p. 11-138.
- ETTLINGER, E. i altres (2002): *Conspectus Formarum. Terra Sigil·latae Italico Modo Confactae*.
- ESCRIVÀ, V. (1989): “Comercialización de la Terra Sigillata Hispànica de Bronchales en la ciudad de Valencia”. *XIX C.N.A.*, t. 2. Castelló, p. 421-430.
- ESCRIVÀ, V. (1989): *La ceràmica romana de Valencia. La TS Hispànica*. Serie Arqueològica Municipal, 8, Valencia.
- FERNÁNDEZ, B. i SÁNCHEZ-LAFUENTE, J. (2003): “Ceràmica vidriada romana en el interior de la Península Ibérica”. *RCRF Acta* 38, p. 315-322.
- GARABITO, T. (1978): *Los alfares romanos riojanos. Producción y comercialización*. B.P.H. XVI, Madrid.
- GARABITO, T.; PRADALES, D. i SOLOVERA, E. (1985): “Los alfares romanos de Tricio y Arenzana de Ariba. Estado de la cuestión”. *II Coloquio sobre historia de la Rioja*, vol. I. Logroño, p. 63.
- GONZÁLEZ VILLAESCUSA, R. (1990): *El vertedero de la Avenida de España 3 y el siglo III dC en Ebusus*. Conselleria d'Educació, Cultura i Esports d'Eivissa, Eivissa.
- GOUDINEAU, C. (1968): *La céramique aretine lisse. Fouilles de l'École Française de Rome à Bolsena (Poggio Moscini) 1962-1967*. Tome IV, Paris.
- GUERY, R. (1987): *Les marques de potiers sur Terra Sigillata découvertes en Algérie. II Sigillée tardo-italique*. *Antiquités Africaines*, 23, p. 149-192.
- HAYES, J.W. (1972): *Late Roman Pottery*. British School at Rome, London.
- HERREROS, T. (1995): “Estudio del material anfórico de la Plaza del Negrito”. Beca de catalogació de l'Ajuntament de València.
- HOFMANN, B. (1986): *La céramique sigillée*. Editions Errance, Paris.
- LAMBOGLIA, N. (1958): “Nuove osservazioni sulla ‘Terra Sigillata Chiara’ (Tipi A i B)”. *Rivista di Studi Liguri* XXIV, Bordighera, p. 257-330.
- LERMA, V. i MIRALLES, I. (1981): “Hallazgos cerámicos y numismáticos en Silla (Valencia)”. *Saitabi* 31, Valencia.
- LOESCHCKE, S. (1919): *Lampen aux Vidonissa*. Ein Beitrag zur Geschichte von Vidonissa und des Antiken Beleuchtungswesens, Zurich.

- LÓPEZ GARCÍA i altres (1990): *Troballes arqueològiques al Palau de les Corts*. Corts Valencianes, València.
- LÓPEZ MULLOR, A. (1981): “Notas para una clasificación de los tipos más frecuentes de la cerámica romana vidriada en Cataluña”. *Ampurias* 43, p. 201-215.
- LÓPEZ PIÑOL, M. (1991): “Nivel de abandono de El Grau Vell. Las Sigillatas de producción africana”. *Saguntum y el mar*, p. 103-106.
- MACIAS, J.M. i REMOLÀ, J.A. (2004): “Topografía y evolución urbana”. *Las capitales provinciales de Hispania 3. Tarragona. Colonia Iulia Urbs Triumphalis Tarraco*. “L’Erma” di Bretschneider.
- MACKENSEN (1993): *Die Spätantiken Sigillata-und lampentöpferei von el mahrine (nordtunesien)*. C. H. Beck’sche verlagsbuchhandlung, München.
- MARTÍN, G. (1978): “La ‘sigil·lata’ clara: estat actual dels problemes”. *Fonaments* 1, Barcelona.
- MAYET, F. (1984): *Les céramiques sigillées hispaniques. Contribution à l’histoire économique de la Péninsule Ibérique sous l’Empire Romain*. Publications du Centre Pierre Paris, Paris.
- MEDRI, M. (1992): *Terra Sigillata Tardo-italica decorata*. “L’Erma” di Bretschneider.
- MEZQUÍRIZ, M.A. (1961): *La Terra Sigillata Hispánica*. Valencia.
- MEZQUÍRIZ, M.A. (1985): “La Terra Sigillata Hispánica”. *La Atlante delle forme ceramiche. Enciclopedia dell’Arte Antica*, p. 97-175.
- MONTESINOS, J. (1991): *Terra Sigillata en Saguntum y tierras valencianas*. Sagunto.
- MONTESINOS, J. (1998): *Terra Sigillata Hispánica en Ilici*. Real Academia de Cultura Valenciana, Serie Arqueológica 16, València.
- MORILLO, A. (1992): *Cerámica romana de Herrera de Pisuerga: las lucernas*. Universidad Internacional SEK, Santiago de Chile.
- MORILLO, A. (2003): “Lucernas”. *Colección Arqueológica Leonesa I, Serie Astorga 4*, León, p. 15-632.
- NIETO, X. (1996): El transport, entre la producció i el consum. *Cota Zero* 12, p. 105-110.
- NIETO, X. i altres (2001): *Excavacions arqueològiques subaquàtiques a Cala Culip 3. Culip IV: La sigil·lata decorada de La Graufesenque*. Museu d’Arqueologia de Catalunya-CASC, Girona.
- OLCINA, M.; REGINALD, H. i SÁNCHEZ, M.J. (1990): *Tossal de Manises (Albufereta). Fondos Antiguos: lucernas y sigillatas*. Catálogo de fondos del Museo Arqueológico (III), Alicante.
- OLCINA, M. (2002): “Lucentum”. *Valencia y las primeras ciudades romanas de Hispania*. Ajuntament de València, València, p. 255-267.
- OLCINA, M. (2003): “Urbanisme i arquitectura a les ciutats romanes valencianes”. *Romans i visigots a les terres valencianes*. SIP, València, p. 187-201.
- OSWALD, F. (1931): *Index of Potters’ Stamps*. Margidunum, reed. Londres.
- PASSELAC, M. (1986): “Les ateliers du sud de la France”. *La terre sigillée gallo-romaine: lieux de production du Haut-Empire: implantations, produits, relations*. Documents d’Archéologie Française n° 6, Paris, p. 52-55.
- PAVOLINI, C. (1981): “Le lucerne nell’Italia Romana”. *Società romana e produzione schiavistica II: merci, mercati e scambi nel Mediterraneo*. Bari-Roma, p. 139-184 i 278-288.

- PÉREZ BALLESTER, J. (2003): “El comerç: rutes comercials i ports”. *Romans i visigots a les terres valencianes*. SIP, València, p. 115-130.
- PUCCI, G. (1973): “Terra sigillata italica. Terra sigillata tardo-italica decorata”. *Ostia III, Studi Miscellani* 21, p. 311-321.
- RIBERA, A. (1988-89): “Marcas de terra sigillata del Tossal de Manises”. *Lucentum VII-VIII*, Alicante, p. 171-204.
- RIBERA, A. i POVEDA, A. (1994): “La comercialización de la terra sigillata sudgálica en el País Valenciano”. *S.F.E.C.A.G., Actes du Congrès de Millau*, p. 95-102.
- RIBERA, A. i JIMÉNEZ, J.L. (2000): “La arquitectura y las transformaciones urbanas en el centro de Valencia durante los primeros mil años de la ciudad”. *Historia de la ciudad. Arquitectura y transformación urbana de la ciudad de Valencia*. València, p. 18-30.
- RIBERA, A. i altres (2002): “La fundación de Valencia y su impacto en el paisaje”. *Historia de la ciudad. II. Territorio, sociedad y patrimonio*. València, p. 29-55.
- RIZZO, G. (2003): *Instrumenta Urbis I. Ceramiche fini de mensa, lucerna ed anfore a Roma nei primi due secoli dell'Impero*. Collection de l'École Française de Rome 307, Roma.
- ROCA, M. i FERNÁNDEZ, I. (1999): *La Sigillata Hispánica. Centros de fabricación y producciones altoimperiales*. Universidad de Jaén i Universidad de Málaga.
- RODRÍGUEZ MARTÍN, F.G. (2002): *Lucernas romanas del Museo de Arte Romano (Mérida)*. Monografías Emeritenses 7, Mérida.
- SAÉNZ PRECIADO, M.P. (1998): “El complejo alfarero de *Tritium Magallum* (la Rioja): alfares altoimperiales”. *Terra Sigillata Hispánica. Estado actual de la investigación*. Universidad de Jaén, p. 123-164.
- SAÉNZ PRECIADO, M.P. i SAÉNZ PRECIADO, C. (1999): “Estado de la cuestión de los talleres riojanos. La terra sigillata hispánica altoimperial”. *La Sigillata Hispánica. Centros de fabricación y producciones altoimperiales*. Universidad de Jaén i Universidad de Málaga, p. 61-135.
- SCENTLÉLEKY, T. (1969): *Ancian Lamps*. Adolf M. Hakkert Publisher, Amsterdam.
- TORTORELLA, S. (1995): “La ceramica africana. Un bilancio dell'ultimo decennio di ricerche”. *Productions et exportations africaines actualités archéologiques*, p. 79-103.
- VÁZQUEZ DE LA CUEVA, A. (1985): *Sigillata africana en Augusta Emerita*. Monografías Emeritenses 3, Mérida.
- VERNHET, A. (1976): “Création flavienne de six services de vaisselle à La Graufesenque”. *Figlina* 1, p. 13-27.
- VERTET, H. (1983): *Les techniques de fabrication des lampes en terre cuite du centre de la Gaule*. Recherches sur les ateliers de potiers de la Gaule central. Tome III. Revue archéologique Sites. Avignon.

